

**БРОЈ НАБАВКЕ ЈНМВ 33/13**

**КОНКУРСНА ДОКУМЕНТАЦИЈА**

**ПОСТУПАК ЈАВНЕ НАБАВКЕ МАЛЕ ВРЕДНОСТИ**

**НАБАВКА РАДОВА**

Инвестиционо одржавање просторија Факултета

**УКУПНО СТРАНА: 44**

**Нови Сад, октобар 2013. године**

На основу члана 39. и 61. Закона о јавним набавкама („Службени гласник РС“, бр. 124/2012, у даљем тексту Закон) а у вези са чланом б. Правилника о обавезним елементима конкурсне документације у поступцима јавних набавки и начину доказивања испуњености услова („Сл. гласник РС“, бр. 29/2013) и Одлуке о покретању поступка јавне набавке мале вредности број 020-1619 од 11.10.2013. године и Решења о образовању Комисије за спровођење поступка јавне набавке мале вредности број 020-1619/1 од 11.10.2013. године, Комисија за спровођење поступка јавне набавке мале вредности припремила је

## **КОНКУРСНУ ДОКУМЕНТАЦИЈУ**

**за јавну набавку мале вредности радова**  
Инвестиционо одржавање просторија Факултета

### **број ЈНМВ 33/13**

Конкурсна документација садржи:

1. ОПШТЕ ПОДАТКЕ О НАБАВЦИ
2. ПОДАТКЕ О ПРЕДМЕТУ ЈАВНЕ НАБАВКЕ
3. ВРСТА, СПЕЦИФИКАЦИЈА, КОЛИЧИНА И ОПИС РАДОВА, КВАЛИТЕТ, РОК ИЗВРШЕЊА, МЕСТО ИЗВРШЕЊА
4. УСЛОВИ ЗА УЧЕШЋЕ У ПОСТУПКУ ЈАВНЕ НАБАВКЕ ИЗ ЧЛАНА 75. И 76. ЗАКОН И УПУСТВО КАКО СЕ ДОКАЗУЈЕ ИСПУЊЕНОСТ ТИХ УСЛОВА
5. Образац изјаве о испуњавању услова из чл.75 и 76. Закона, за понуђача, Образац бр.5
6. Образац изјаве о испуњавању услова из чл.75 Закона, за подизвођача, Образац бр.6
7. Образац изјаве испуњавању услова из чл.75 и 76. Закона, за сваког од понуђача из групе понуђача, Образац бр.7
8. УПУСТВО ПОНУЂАЧИМА КАКО ДА САЧИНЕ ПОНУДУ
9. ОБРАЗАЦ ПОНУДЕ – Образац бр. 9.
10. ТАБЕЛА ПОНУДЕ -ТЕХНИЧКА СПЕЦИФИКАЦИЈА (ПРЕДМЕР И ПРЕДРАЧУН РАДОВА), Образац бр. 10
11. МОДЕЛ УГОВОРА
12. ОБРАЗАЦ ТРОШКОВА ПРИПРЕМАЊА ПОНУДЕ, Образац бр. 12
13. ИЗЈАВА О НАЗАВИСНОЈ ПОНУДИ, Образац бр. 13
14. ИЗЈАВА ПОНУЂАЧА О ПОСЕТИ ЛОКАЦИЈЕ НА КОЈОЈ ЋЕ СЕ ИЗВОДИТИ РАДОВИ, Образац бр. 14
15. ПРИЛОГ: СКИЦЕ ЗА ИЗРАДУ ПЛАКАРА, ВИСЕЋЕГ ЕЛЕМЕНТА И СТОЛА

## **1.ОПШТИ ПОДАЦИ О НАБАВЦИ**

1.1. Назив, адреса и интернет страница наручиоца

Универзитет у Новом Саду, Технолошки факултет Нови Сад, Булевар цара Лазара 1, Нови Сад

Интернет страница [www.tf.uns.ac.rs](http://www.tf.uns.ac.rs)

1.2. Наручилац спроводи поступак јавне набавке мале вредности у складу са Законом и подзаконским актима којима се уређују јавне набавке.

1.3. Предмет јавне набавке су радови - Инвестиционо одржавање просторија Факултета.

1.4. Наручилац спроводи поступак јавне набавке мале вредности ради закључења Уговора о јавној набавци.

1.5.Контакт

Универзитет у Новом Саду, Технолошки факултет Нови Сад, Булевар цара Лазара 1, Нови Сад;

Служба за опште и правне послове, факс: 021/450-413, email: martinovic@tf.uns.ac.rs

## **2.ПОДАЦИ О ПРЕДМЕТУ ЈАВНЕ НАБАВКЕ**

2.1. Опис предмета набавке, назив и ознака из општег речника набавки

Предмет јавне набавке бр. ЈНМВ 33/13 су радови - Инвестиционо одржавање просторија Факултета, назив и ознака из општег речника јавних набавки:

45000000 - Грађевински радови

45300000 - Радови на грађевинским инсталацијама

45400000 - Завршни грађевински радови

2.2. Опис партије уколико је јавна набавка обликована по партијама, назив и ознака из општег речника набавке

Ова јавна набавка није обликована по партијама.

**3. ВРСТА, СПЕЦИФИКАЦИЈА, КОЛИЧИНА И ОПИС РАДОВА, КВАЛИТЕТ, РОК ИЗВРШЕЊА,  
МЕСТО ИЗВРШЕЊА**

**3.1. Врста, спецификација, количина и опис радова који су предмет јавне набавке,** детаљно су приказани у Обрасцу бр.10, табела понуде-техничка спецификација (предмер и предрачун радова).

Сви радови и коришћени материјал морају у потпуности да одговарају захтевима наведеним у Конкурсној документацији.

**3.2. Начин спровођења контроле и обезбеђивања гаранције квалитета:**

Контрола ће се спроводити и од стране Извођача и од стране Наручиоца у складу са законским прописима.

Гарантни рок за све радове: најмање 12 месеци, од дана примопредаје радова.

Гарантни рок за коришћени материјал је у складу са гарантним роком произвођача, рачунајући од дана примопредаје радова Наручиоцу.

**3.3. Рок за извођење радова** не сме бити дужи од 30 календарских дана од почетка извођења радова.

**3.4. Место извођења радова** је седиште Наручиоца – Технолошки факултет Нови Сад, Булевар цара Лазара бр.1, Нови Сад.

**3.5. Почетак извођења радова:** у року од 2 дана од закључења уговора.

**4.УСЛОВИ ЗА УЧЕШЋЕ У ПОСТУПКУ ЈАВНЕ НАБАВКЕ ИЗ ЧЛАНА 75. И 76. ЗАКОНА О ЈАВНИМ НАБАВКАМА И УПУСТВО КАКО СЕ ДОКАЗУЈЕ ИСПУЊЕНОСТ ТИХ УСЛОВА**

**4.1. Услови које понуђач мора да испуни да би могао да учествује у поступку јавне набавке:**

<b>4.1.1. Обавезни услови за учешће у поступку јавних набавки из члана 75. Закона</b>	
1.	Да је регистрован код надлежног органа, односно уписан у одговарајући регистар
2.	Да он и његов законски заступник није осуђиван за неко од кривичних дела као члан организоване криминалне групе, да није осуђиван за кривична дела против привреде, кривична дела против животне средине, кривично дело примања или давања мита, кривично дело преваре
3.	Да му није изречена мера забране обављања делатности, која је на снази у време објављивања односно слања позива за подношење понуда
4.	Да је измирио доспеле порезе, доприносе и друге јавне дажбине у складу са прописима Републике Србије или стране државе када има седиште на њеној територији
<b>4.1.2. Додатни услови за учешће у поступку јавне набавке из члана 76. Закона</b>	
5.	<b>Финансијски капацитет:</b> да је у периоду 12 месеци пре слања, односно пре објављивања Позива подношење понуда био непрестано ликвидан, тј. да није имао ниједан дан неликвидности (период од 21.10.2012. до 21.10.2013. године)
6.	<b>Технички капацитет</b> да располаже са адекватном техничком и другом опремом потребном за извршење радова која су предмет јавне набавке

**4.2. Услови које подизвођач у складу са чланом 80. Закона, мора да испуни да би могао да учествује у поступку јавне набавке:**

<b>4.2.1. Обавезни услови за учешће у поступку јавних набавки из члана 75. Закона</b>	
1.	Да је регистрован код надлежног органа, односно уписан у одговарајући регистар

2.	Да он и његов законски заступник није осуђиван за неко од кривичних дела као члан организоване криминалне групе, да није осуђиван за кривична дела против привреде, кривична дела против животне средине, кривично дело примања или давања мита, кривично дело преваре
3.	Да му није изречена мера забране обављања делатности, која је на снази у време објављивања односно слања позива за подношење понуда
4.	Да је измирио доспеле порезе, доприносе и друге јавне дажбине у складу са прописима Републике Србије или стране државе када има седиште на њеној територији

Напомена: Понуђач је дужан да за сваког подизвођача достави као доказ о испуњености обавезних услова из члана 75. став 1. тач 1) до 4) Закона (услови под редним бројем 1, 2, 3. и 4. дела 4.2.1. Конкурсне документације) попуњен, потписан и печатом оверен ОБРАЗАЦ ИЗЈАВЕ О ИСПУЊАВАЊУ УСЛОВА ИЗ чл 75. ЗАКОНА, ЗА ПОДИЗВОЂАЧА (Образац 6.)

**4.3. Услови које мора да испуни сваки од понуђача из групе понуђача у складу са чланом 81. Закона, да би могао да учествује у поступку јавне набавке:**

<b>4.3.1. Обавезни услови за учешће у поступку јавних набавки из члана 75. Закона</b>	
1.	Да је регистрован код надлежног органа, односно уписан у одговарајући регистар
2.	Да он и његов законски заступник није осуђиван за неко од кривичних дела као члан организоване криминалне групе, да није осуђиван за кривична дела против привреде, кривична дела против животне средине, кривично дело примања или давања мита, кривично дело преваре
3.	Да му није изречена мера забране обављања делатности, која је на снази у време објављивања односно слања позива за подношење понуда
4.	Да је измирио доспеле порезе, доприносе и друге јавне дажбине у складу са прописима Републике Србије или стране државе када има седиште на њеној територији
<b>4.3.2. Додатни услови за учешће у поступку јавне набавке из члана 76. Закона</b>	
5.	<b>Финансијски капацитет:</b> да је у периоду 12 месеци пре слања, односно пре објављивања Позива подношење понуда био непрестано ликвидан, тј. да није имао ниједан дан неликвидности (период од 21.10.2012. до 21.10.2013. године)
6.	<b>Технички капацитет</b> да располаже са адекватном техничком и другом опремом потребном за извршење радова која су предмет јавне набавке

**Напомена:** Сваки понуђач из групе понуђача мора да испуни обавезне услове из члана 75. став 1. тач. 1) до 4) Закона (услови под редним бројем 1, 2, 3. и 4. дела 4.3.1. Конкурсне документације), а додатне услове (услови подредним бројем 5, 6 дела 4.3.2. Конкурсне документације) испуњавају заједно.

**4.4** Понуђач је дужан да при састављању понуде изричито наведе да је поштовао обавезе које произилазе из важећих прописа о заштити на раду, запошљавању и условима рада, заштити животне средине, као и да гарантује да је ималац права интелектуалне својине (чл.75 ст.2 Закона). Изјава садржана у Обрасцима бр. 5 и бр. 7.

**4.5. Доказивање испуњености услова:**

У складу са чланом 77. став 4. Закона, а с обзиром на то да се ради о спровођењу поступка јавне набавке мале вредности, чија је процењена вредност мања од износа из члана 39. став 1. Закона (3.000.000,00 динара), испуњеност свих услова, доказује се достављањем ИЗЈАВЕ којом понуђач под пуном материјалном и кривичном одговорношћу потврђује да испуњава услове за учешће у поступку јавне набавке.

Понуђач који достави Изјаву у смислу члана 77. став 4. Закона, НЕ ДОСТАВЉА ДОКАЗЕ из члана 77. став 1. и став 2. Закона.

Сходно члану 77. став 4. Закона, испуњеност обавезних и додатних услова доказује се на следећи начин:

1. АКО ПОНУЂАЧ САМОСТАЛНО ПОДНОСИ ПОНУДУ, испуњеност обавезних и додатних услова за учешће у поступку јавне набавке, доказује подношењем попуњеног, потписаног и печатом овереног **ОБРАСЦА ИЗЈАВЕ О ИСПУЊАВАЊУ УСЛОВА из члана 75. и 76. ЗАКОНА ЗА ПОНУЂАЧА** (Образац 5.), дате под пуном материјалном и кривичном одговорношћу. Изјава мора бити потписана од стране овлашћеног лица понуђача и оверена печатом.

2. АКО ПОНУЂАЧ ПОДНОСИ ПОНУДУ СА ПОДИЗВОЂАЧЕМ испуњеност услова за учешће у поступку јавне набавке за подизвођаче, доказује се подношењем попуњеног, потписаног и печатом овереног **ОБРАСЦА ИЗЈАВЕ О ИСПУЊАВАЊУ УСЛОВА из члана 75. ЗАКОНА, ЗА ПОДИЗВОЂАЧА** (Образац 6.) дате под пуном материјалном и кривичном одговорношћу. Изјаву попуњава, потписује и печатом оверава подизвођач, односно његово овлашћено лице. Понуђач је дужан да наручиоцу, на његов захтев, омогући приступ код подизвођача ради утврђивања испуњености услова.

3. АКО СЕ ПОДНОСИ ЗАЈЕДНИЧКА ПОНУДА ОД СТРАНЕ ГРУПЕ ПОНУЂАЧА испуњеност услова за учешће у поступку јавне набавке за сваког понуђача из члана групе, доказује се подношењем попуњеног, потписаног и печатом овереног **ОБРАСЦА ИЗЈАВЕ О ИСПУЊАВАЊУ УСЛОВА из члана 75. и 76. ЗАКОНА ЗА СВАКОГ ОД ПОНУЂАЧА ИЗ ГРУПЕ ПОНУЂАЧА** (Образац 7.), дате под пуном материјалном и кривичном одговорношћу. Изјаву попуњава, потписује и печатом оверава сваки понуђач из групе понуђача, односно његово овлашћено лице.

Наручилац може пре доношења одлуке о додели уговора да тражи од понуђача, чија је понуда оцењена као најповољнија, да достави на увид оргинале или оверене копије свих или појединих доказа о испуњености услова.

Ако Понуђач у остављеном, примереном року, који не може бити краћи од пет дана, не достави на увид оригинале или оверене копије тражених доказа, Наручилац ће његову понуду одбити као неприхватљиву.

Понуђач није дужан да доставља на увид доказе који су јавно доступни на интернет страницама надлежних органа.

Понуђач је дужан, да без одлагања, писмено обавести Наручиоца о било којој промени у вези са испуњеношћу услова, из поступка јавне набавке која наступи до доношења одлуке о додели уговора, односно закључења уговора, односно током важења уговора о јавној набавци и да је документује на прописан начин.



**ОБРАЗАЦ ИЗЈАВЕ О ИСПУЊАВАЊУ УСЛОВА ИЗ ЧЛ.75 И 76. ЗАКОНА ЗА ПОНУЂАЧА**

У складу са чланом 77. став 4. Закона, под пуном материјалном и кривичном одговорношћу, као заступник понуђача, дајем следећу

**ИЗЈАВУ**

Понуђач \_\_\_\_\_ (навести назив понуђача) у поступку јавне набавке мале вредности, радова - Инвестиционо одржавање просторија Факултета, редни број набавке ЈНМВ 33/13, испуњава све услове из чл. 75 и 76. Закона, односно услове дефинисане конкурсном документацијом за предметну јавну набавку, и то:

- Понуђач је регистрован код надлежног органа, односно уписан у одговарајући регистар;
- Понуђач и његов законски заступник нису осуђивани за неко од кривичних дела као члан организоване криминалне групе, да није осуђиван за кривична дела против привреде, кривична дела против животне средине, кривично дело примања или давања мита, кривично дело преваре;
- Понуђачу није изречена мера забране обављања делатности, која је на снази у време објављивања, односно слања позива за подношење понуде;
- Понуђач је измирио доспеле порезе, доприносе и друге јавне дажбине у складу са прописима Републике Србије (или стране државе када има седиште на њеној територији);
- Понуђач је поштовао обавезе које произилазе из важећих прописа о заштити на раду запошљавању и условима рада, заштити животне средине и гарантује да је ималац права интелектуалне својине;
- Понуђач је у периоду 12 месеци пре слања, односно пре објављивања Позива подношење понуда био непрестано ликвидан, тј. није имао ни један дан неликвидности (период од 21.10.2012. године до 21.10.2013.године);
- Понуђач располаже са адекватном техничком и другом опремом потребном за извршење радова који су предмет јавне набавке.

Датум: \_\_\_\_\_

ИМЕ И ПРЕЗИМЕ ОВЛАШЋЕНОГ ЛИЦА  
ПОНУЂАЧА

Место: \_\_\_\_\_

ПОТПИС ОВЛАШЋЕНОГ ЛИЦА

М. П

## ОБРАЗАЦ ИЗЈАВЕ О ИСПУЊАВАЊУ УСЛОВА ИЗ ЧЛ. 75 ЗАКОНА ЗА ПОДИЗВОЂАЧА

У складу са чланом 77. став 4 Закона, под пуном материјалном и кривичном одговорношћу, као заступник подизвођача, дајем следећу

## ИЗЈАВУ

Подизвођач \_\_\_\_\_ (навести назив подизвођача) у поступку јавне набавке мале вредности радова - Инвестиционо одржавање просторија Факултета, редни број набавке ЈНМВ 33/13, испуњава све услове из чл.75. Закона, односно услове дефинисане конкурсном документацијом за предметну јавну набавку, и то:

- Подизвођач је регистрован код надлежног органа, односно уписан у одговарајући регистар;
- Подизвођач и његов законски заступник нису осуђивани за неко од кривичних дела као члан организоване криминалне групе, да није осуђиван за кривична дела против привреде, кривична дела против животне средине, кривично дело примања или давања мита, кривично дело преваре;
- Подизвођачу није изречена мера забране обављања делатности, која је на снази у време објављивања, односно слања позива за подношење понуде;
- Подизвођач је измирио доспеле порезе, доприносе и друге јавне дажбине у складу са прописима Републике Србије (или стране државе када има седиште на њеној територији).

Датум: \_\_\_\_\_

ИМЕ И ПРЕЗИМЕ ОВЛАШЋЕНОГ ЛИЦА  
ПОДИЗВОЂАЧА

Место: \_\_\_\_\_

ПОТПИС ОВЛАШЋЕНОГ ЛИЦА

М. П

Напомена:

**Достављају само они понуђачи који подносе понуду са подизвођачем.**

*Изјаву попуњава, потписује и печатом оверава подизвођач, односно његово овлашћено лице.*

*Уколико понуду подноси понуђач са подизвођачем, у обавези је да за сваког подизвођача, односно подизвођаче достави Образац 6. Образац фотокопирати у довољном броју примерака.*

## ОБРАЗАЦ ИЗЈАВЕ ИСПУЊАВАЊУ УСЛОВА ИЗ ЧЛ.75 И 76. ЗАКОНА ЗА СВАКОГ ОД ПОНУЂАЧА ИЗ ГРУПЕ ПОНУЂАЧА

У складу са чланом 77. став 4 Закона, под пуном материјалном и кривичном одговорношћу, као заступник понуђача, дајем следећу

### ИЗЈАВУ

Понуђач \_\_\_\_\_ (навести назив понуђача) у поступку јавне набавке мале вредности радова- Инвестиционо одржавање просторија Факултета, редни број набавке ЈНМВ 33/13, испуњава услове из чл.75. и 76. Закона, односно услове дефинисане конкурсном документацијом за предметну јавну набавку, и то:

- Понуђач је регистрован код надлежног органа, односно уписан у одговарајући регистар;
- Понуђач и његов законски заступник нису осуђивани за неко од кривичних дела као члан организоване криминалне групе, да није осуђиван за кривична дела против привреде, кривична дела против животне средине, кривично дело примања или давања мита, кривично дело преваре;
- Понуђачу није изречена мера забране обављања делатности, која је на снази у време објављивања, односно слања позива за подношење понуде;
- Понуђач је измирио доспеле порезе, доприносе и друге јавне дажбине у складу са прописима Републике Србије (или стране државе када има седиште на њеној територији);
- Понуђач је поштовао обавезе које произилазе из важећих прописа о заштити на раду запошљавању и условима рада, заштити животне средине и гарантује да је ималац права интелектуалне својине;

**заједно са осталим члановима из групе понуђача, испуњавам додатне услове:**

- Понуђач је у периоду 12 месеци пре слања, односно пре објављивања Позива за подношење понуда био непрестано ликвидан, тј. није имао ниједан дан великвидности (период од 21.10.2012.године до 21.10.2013.године);
- Понуђач располаже са адекватном техничком и другом опремом потребном за извршење радова који су предмет јавне набавке.

Датум: \_\_\_\_\_

ИМЕ И ПРЕЗИМЕ ОВЛАШЋЕНОГ ЛИЦА  
ПОНУЂАЧА

Место: \_\_\_\_\_

ПOTPПИС ОВЛАШЋЕНОГ ЛИЦА

М. П

*Напомена*

**Достављају само они понуђачи који подносе заједничку понуду.**

*У случају подношења заједничке понуде сваки понуђач из групе понуђача мора да испуни обавезне услове док додатне услове понуђачи из групе понуђача испуњавају заједно.*

*Уколико понуду подноси група понуђача потребно је да се наведени образац изјаве фотокопира у довољном броју примерака и попуни за сваког члана из групе понуђача (као и за носиоца посла групе понуђача).*

*Изјава мора бити потписана од стране овлашћеног лица сваког понуђача из групе понуђача и оверена печатом.*

## **8. УПУТСТВО ПОНУЂАЧИМА КАКО ДА САЧИНЕ ПОНУДУ**

### **8.1. Подаци о језику на којем мора да буде састављена понуда:**

Понуда мора да буде састављена на српском језику.

### **8.2. Захтеви у погледу начина на који понуда мора бити сачињена:**

Понуда се доставља у писаном облику, у једном примерку, на обрасцу из конкурсне документације и мора бити јасна и недвосмислена, читко попуњена - откуцана или написана необрисивим мастилом, и оверена и потписана од стране овлашћеног лица понуђача. Уколико понуђач начини грешку у попуњавању, дужан је да је избели и правилно попуни, а место начињене грешке парафира и овери печатом.

Понуда се саставља тако што понуђач уписује тражене податке у обрасце који су саставни део конкурсне документације. Подаци који нису уписани у приложене обрасце, односно подаци који су уписани мимо образаца неће се уважити, и таква понуда ће се одбити.

Понуђач подноси понуду у запечаћеној коверти или кутији, тако да се при отварању може проверити да ли је затворена онако како је предата.

Понуде са припадајућом документацијом се достављају у затвореној коверти или кутији на адресу наручиоца Универзитет у Новом Саду, Технолошки факултет Нови Сад, Булевар цара Лазара број 1, са обавезном назнаком на лицу коверте којој је на предњој страни написан текст: „ПОНУДА – НЕ ОТВАРАТИ – Набавка радова - Инвестиционо одржавање просторија Факултета ЈНМВ број 33/13“, поштом или лично преко писарнице (канцеларија 13 приземље Старе зграде). На полеђини коверте обавезно навести назив и адресу понуђача, број телефона као и име и презиме лица за контакт. У случају да понуду подноси група понуђача, на полеђини коверте је потребно назначити да се ради о групи понуђача и навести називе и адресу свих учесника у заједничкој понуди, број телефона као и име и презиме лица за контакт.

Наручилац ће по пријему одређене понуде, на коверти, односно кутији у којој се понуда налази, обележити време пријема и евидентирати број и датум понуде према редоследу приспећа. Уколико је понуда достављена непосредно, Наручилац ће Понуђачу предати потврду пријема понуде. У потврди о пријему, Наручилац ће навести датум и сат пријема понуде.

Наручилац ће одбити све неблагоприятне понуде, с тим да ће исте након окончања поступка отварања понуда, неотворене вратити Понуђачу, са назнаком на коверти понуде да је неблагоприятна.

### **Обавезна садржина понуде**

#### **Приликом подношења понуде понуђач је дужан да достави:**

- попуњен, потписан и печатом оверен образац **Изјаве о испуњавању услова из чл. 75 и 76. Закона, за понуђача** (Образац 5. који је саставни део конкурсне документације);
- попуњен, потписан и печатом оверен образац **Изјаве о испуњавању услова из чл. 75 Закона, за подизвођача** (Образац 6. који је саставни део конкурсне документације који достављају само они понуђачи који подnose понуду са подизвођачем);

- попуњен, потписан и печатом оверен образац **Изјаве о испуњавању услова из чл. 75 и 76. Закона, за сваког од понуђача из групе понуђача** (Образац 7. који је саставни део конкурсне документације који достављају само они понуђачи који подносе заједничку понуду);
- попуњен, печатом оверен и потписан **Образац понуде** (Образац 9. који је саставни део конкурсне документације);
- попуњена, печатом оверена и потписана **Табела понуде – техничка спецификација** (предмер и предрачун радова), (Образац 10. који је саставни део конкурсне документације);
- **Модел уговора** попуњен на свим местима где је то предвиђено, оверен печатом и потписан на последњој страни модела уговора, чиме потврђује да прихвата елементе модела уговора.  
У случају подношења понуде са подизвођачима, у моделу уговора морају бити наведени сви подизвођачи (Модел уговора је саставни део конкурсне документације);  
У случају подношења заједничке понуде сви понуђачи из групе понуђача морају бити наведени у моделу уговора. (Модел уговора је саставни део конкурсне документације);
- попуњен, печатом оверен и потписан образац **Изјаве о независној понуди** (Образац 13. која је саставни део конкурсне документације);
- попуњен, печатом оверен и потписан образац **Изјава понуђача о посети локације** (Образац бр. 14 који је саставни део конкурсне документације);
- Понуда може да садржи попуњен, печатом оверен и потписан образац **Трошкови припремања понуде** (Образац 12. могу да попуне понуђачи, која је саставни део конкурсне документације).

**Понуђач је у обавези да пре сачињавања и достављања понуде изврши увид на лицу места и обиђе објекат, односно локацију - простор, у којем ће се изводити радови, да испита природу и суштину радова, да се упозна са свим битним елементима који имају утицаја на организацију простора, да испита и провери све околности које су од утицаја на извођење радова, како би ове чињенице узео у обзир приликом формирања цене и обезбедио себи све неопходне информације које могу бити потребене за израду понуде.**

Трошкове обиласка објекта односно простора сноси понуђач.

Понуђач може да обиђе терен, сваког радног дана у времену од 9,00 - 12,00 часова уз претходно писмено заказивање код представника Наручиоца Немање Амиџића email [nemanja.amidzic@tf.uns.ac.rs](mailto:nemanja.amidzic@tf.uns.ac.rs)

Представник понуђача је у обавези **да приликом посете локације, понесе Образац 14.** како би представник Наручиоца могао својим потписом да потврди обилазак места извођења радова. На лицу места уписаће се подаци о датуму увида, представнику Понуђача који је извршио увид. Попуњен и потписан образац обавезно доставити уз понуду.

**8.3. Обавештење о могућности да понуђач понуду може поднети за једну или више партија и упутство о начину на који понуда мора да буде поднета, уколико је предмет јавне набавке обликован по партијама:**

Предмет јавне набавке није обликован по партијама.

#### **8.4. Обавештење о могућности подношења понуде са варијантама:**

Понуда са варијантама није допуштена.

#### **8.5. Начин измене, допуне и опозива понуде:**

Понуђач може да измени, допуни или опозове понуду писаним обавештењем пре истека рока за подношење понуда.

Понуђач је дужан да јасно назначи који део понуде мења односно која документа накнадно доставља.

Уколико се измена понуде односи на понуђену цену, цена мора бити изражена у динарском износу, а не у процентима.

Свако обавештење о изменама, допунама или опозиву понуде биће припремљено, означено и достављено са ознаком на коверти **"Измена понуде", "Допуна понуде" или "Опозив понуде" у поступку јавне набавке – Набавка радова- Инвестиционо одржавање просторија Факултета, редни број набавке ЈНМВ 33/13 – НЕ ОТВАРАТИ.**

На полеђини коверте обавезно навести назив и адресу понуђача, број телефона као и име и презиме лица за контакт. У случају да понуду подноси група понуђача, на полеђини коверте је потребно назначити да се ради о групи понуђача и навести називе и адресу свих учесника у заједничкој понуди, број телефона као и име и презиме лица за контакт.

Понуда не може бити измењена после истека рока за подношење понуда.

#### **8.6. Обавештење да понуђач који је самостално поднео понуду не може истовремено да учествује у заједничкој понуди или као подизвођач:**

Понуђач може да поднесе само једну понуду.

Понуђач који је самостално поднео понуду не може истовремено да учествује у заједничкој понуди или као подизвођач, нити исто лице може учествовати у више заједничких понуда.

У обрасцу понуде, понуђач наводи на који начин подноси понуду, односно да ли подноси понуду самостално или као заједничку понуду или подноси понуду са подизвођачем.

Наручилац ће одбити све понуде које су поднете супротно забрани из претходног става ове подтачке (став 5. члана 87. Закона).

### 8.7. Понуда са подизвођачем:

Понуду може поднети понуђач који наступа са подизвођачем/има.

Понуђач је дужан да у понуди наведе да ли ће извршење набавке делимично поверити подизвођачу и да наведе његов назив, као и проценат укупне вредности набавке који ће поверити подизвођачу, а који не може бити већи од 50% као и део предмета набавке који ће извршити преко подизвођача.

Ако понуђач у понуди наведе да ће делимично извршење набавке поверити подизвођачу, дужан је да наведе назив подизвођача, а уколико уговор између наручиоца и понуђача буде закључен, тај подизвођач ће бити наведен у уговору

Понуђач је дужан да за сваког подизвођача достави доказе о испуњености услова за учешће у поступку јавне набавке на начин предвиђен у делу 4.5. Конкурсне документације.

Понуђач у потпуности одговара Наручиоцу за извршење обавезе у поступку јавне набавке, односно на извршење уговорних обавеза, без обзира на број подизвођача.

Понуђач је дужан да наручиоцу на његов захтев, омогући приступ код подизвођача ради утврђивања испуњености услова.

### 8.8. Заједничка понуда:

Понуду може поднети група понуђача. Сваки понуђач из групе понуђача мора да испуни обавезне услове из члана 75. став 1. тач. 1) до 4) Закона, а додатне услове испуњавају заједно. Испуњеност услова за учешће у поступку се доказује на начин предвиђен у делу 4.5. конкурсне документације.

Саставни део заједничке понуде је **споразум** којим се понуђачи из групе међусобно и према Наручиоцу обавезују на извршење јавне набавке, а који обавезно садржи податке о:

- члану групе који ће бити носилац посла, односно који ће поднети понуду и који ће заступати групу понуђача пред наручиоцем;
- понуђачу који ће у име групе понуђача потписати уговор;
- понуђачу који ће издати рачун;
- рачуну на који ће бити извршено плаћање;
- обавезама сваког од понуђача из групе понуђача за извршење уговора.

Понуђачи који поднесу заједничку понуду одговарају неограничено солидарно према Наручиоцу.

Задруга може поднети понуду самостално, у своје име а за рачун задругара или заједничку понуду у име задругара.

Ако задруга подноси понуду у своје име, за обавезе из поступка јавне набавке и уговора о јавној набавци одговара задруга и задругари у складу са законом.

Ако задруга подноси заједничку понуду у име задругара, за обавезе из поступка јавне набавке и уговора о јавној набавци неограничено солидарно одговарају задругари.

**8.9. Захтеви у погледу траженог начина и услова плаћања, гарантног рока, као и евентуалних других околности од којих зависи прихватљивост понуде:**

**Начин плаћања:** вирмански, на рачун понуђача.

**Услови плаћања:** након извршења уговорених радова.

**Рок плаћања:** не може бити краћи од 5 дана нити дужи од 10 дана од завршетка посла и достављању фактуре оверене и потписане од стране Надзорног органа Наручиоца.

**Авансно плаћање није дозвољено.** Понуда понуђача који понуди авансно плаћање биће одбијена као неприхватљива.

**Гарантни рок:** најмање 12 месеци, од дана примопредаје радова.

Гарантни рок за коришћени материјал је у складу са гарантним роком произвођача, рачунајући од дана примопредаје радова Наручиоцу.

**Рок за извођење радова:** не сме бити дужи од 30 календарских дана од почетка извођења радова.

**Рок важења понуде:** обавезно се наводи у понуди и не може бити краћи од **60 (шездесет) дана** од дана отварања понуде.

**8.10. Валута и начин на који мора бити наведена и изражена цена у понуди:**

Цена у понуди се исказује у динарима, са и без ПДВ – а, и мора бити фиксна. Понуђене цене су фиксне током рока важења уговора и не могу се мењати. Цену треба формирати тако да обухвати све трошкове које понуђач има у предметној набавци.

Осим вредности рада, добара и услуга, неопходних за извршење јавне набавке, цена обухвата и трошкове организације локације извршења посла који је предмет ове набавке, осигурања, као и све зависне трошкове понуђача.

Плаћање ће се вршити на основу рачуна који издаје понуђач у свему и на начин утврђен уговором.

Ако је у понуди исказана неубичајено ниска цена, наручилац ће поступити у складу са чланом 92. Закона, односно тражиће образложење свих њених саставних делова које сматра меродавним.

**8.11. Подаци о државном органу или организацији, односно органу или служби територијалне аутономије или локалне самоуправе где се могу благовремено добити исправни подаци о пореским обавезама, заштити животне средине, заштити при запошљавању, условима рада и сл, а који су везани за извршење уговора о јавној набавци у случају јавних набавки код којих је позив за подношење понуде објављен на страном језику:**

У предметној набавци позив за подношење понуда се не објављује на страном језику, у смислу члана 57. става 4. Закона.



**8.12. Податке о врсти, садржини, начину подношења, висини и роковима обезбеђења испуњења обавеза понуђача, уколико исто наручилац захтева:**

1) Средство финансијског обезбеђења за отклањање недостатака у гарантном року

Понуђач чија понуда буде изабрана као најповољнија је дужан да, приликом примопредаје радова, наручиоцу достави средство финансијског обезбеђења за отклањање недостатака у гарантном року у виду регистроване бланко соло менице са потписом и печатом понуђача са меничним овлашћењем на попуну од 10% износа уговорене вредности без ПДВ-а са клаузулама „неопозива, безусловна, без протеста и трошкова“.

Садржина: Бланко, соло меница мора бити безусловна, платива на први позив, не може садржати додатне услове за исплату, краће рокове од рокова које је одредио Наручилац, другачији износ од онога који је одредио Наручилац.

Менично писмо/овлашћење обавезно мора да садржи (поред осталих података) и тачан назив корисника меничног писма/овлашћења (Наручиоца), предмет јавне набавке – број и назив јавне набавке, износ на који се издаје – 10% од укупне вредности уговора, у динарима без ПДВ-а, са навођењем рока важности 30 дана дужим од уговореног гарантног рока.

Истовремено предајом поменуте менице са меничним овлашћењем Понуђач се обавезује да Наручиоцу преда копије картона са депонованим потписима овлашћених лица, фотокопију ОП обрасца као и доказе о регистрацијама менице код Народне банке Србије (копија захтева за регистрацију менице, овереног од своје пословне банке).

Наручилац ће уновчити средство финансијског обезбеђења за отклањање недостатака у гарантном року у случају да понуђач не извршава гарантне обавезе у роковима и на начин предвиђен уговором.

У случају подношења заједничке понуде чланови заједничке понуде могу дати једну бланко соло меницу прибављену од стране само једног члана или више бланко соло меница од свих чланова заједничке понуде, а укупна вредност бланко соло менице не може бити мања од 10% износа уговорене вредности без ПДВ-а.

Средство финансијског обезбеђења за отклањање недостатака у гарантном року, **предаје САМО ПОНУЂАЧ КОМЕ ЈЕ ДОДЕЉЕН УГОВОР. НЕ ПОДНОСИ СЕ УЗ ПОНУДУ.**

**8.13. Дефинисање посебних захтева, уколико исти постоје, у погледу заштите поверљивости података које наручилац ставља понуђачима на располагање, укључујући и њихове подизвођаче:**

Предметна набавка не садржи поверљиве информације које наручилац ставља на располагање.

**8.14. Додатне информације и појашњења код Наручиоца:**

Комуникација у поступку јавне набавке врши се на начин одређен чланом 20. Закона. Заинтересовано лице може, у писаном облику, тражити од наручиоца додатне информације или појашњења у вези са припремањем понуде, **најкасније пет дана пре истека рока за**

**подношење понуда.** Наручилац ће заинтересованом лицу у року од три дана од дана пријема захтева, за додатним информацијама или појашњењима конкурсне документације, одговор доставити у писаном облику и истовремено ће ту информацију објавити и на Порталу јавних набавки као и на својој интернет страници. Захтев за додатним информацијама или појашњењима у вези са припремањем понуде, заинтересовано лице ће упутити на следећу адресу наручиоца:

Технолошки факултет Нови Сад, Булевар цара Лазара бр.1, Нови Сад, путем факса: 021/450-413 или на email: martinovic@tf.uns.ac.rs са обавезном напоменом „Захтев за додатним информацијама или појашњењима конкурсне документације за јавну набавку радова - Инвестиционо одржавање просторија Факултета, ЈНМВ број 33/13.

#### **Тражење информација и појашњења телефонски није дозвољено.**

Ако Наручилац одговоре пошаље електронским путем или факсом, захтеваће од заинтересованог лица да на исти начин потврди пријем одговора, што је заинтересовано лице дужно да учини.

Ако Наручилац измени или допуни конкурсну документацију осам или мање дана пре истека рока за подношење понуда, Наручилац је дужан да продужи рок за подношење понуда и објави обавештење о продужењу рока за подношење понуда.

По истеку рока предвиђеног за подношење понуда Наручилац не може да мења нити да допуњује конкурсну документацију

#### **8.15. Додатна објашњења, контрола и допуштене исправке:**

Наручилац може да захтева од понуђача, додатна објашњења која ће му помоћи при прегледу, вредновању и упоређивању понуда, а може да врши и контролу (увид) код Понуђача односно његовог Подизвођача.

Уколико Наручилац процени да су потребна додатна објашњења или је потребно извршити контролу (увид) код Понуђача, односно његовог Подизвођача, Наручилац ће Понуђачу оставити примерени рок да поступи по позиву Наручиоца, односно да омогући Наручиоцу контролу (увид) код Понуђача, као и код његовог Подизвођача.

Наручилац може уз сагласност Понуђача да изврши исправке рачунских грешака уочених приликом разматрања понуде по окончаном поступку отварања понуда.

У случају разлике између јединичне и укупне цене, меродавна је јединична цена. Ако се Понуђач не сагласи са исправком рачунских грешака, Наручилац ће његову понуду одбити као неприхватљиву.

#### **8.16. Захтев у погледу додатног обезбеђења испуњења уговорних обавеза уколико предмет јавне набавке није истоврсан предмету за који је понуђач добио негативну референцу, а његова вредност не може бити већа од 15% од понуђене цене:**

Наручилац ће понуду понуђача који је на списку негативних референци одбити као неприхватљиву ако је предмет јавне набавке истоврсан предмету за који је понуђач добио негативну референцу.

Ако предмет јавне набавке није истоврсан предмету, за који је понуђач добио негативну референцу, Наручилац захтева додатно обезбеђење испуњења уговорних обавеза уколико таквом понуђачу буде додељен уговор.

Понуђач је у обавези да достави додатно обезбеђење испуњења уговорних обавеза – бланко соло меницу, регистровану у Регистру меница НБС, са меничним овлашћењем и депо картоном, у вредности од 15% од укупне вредности уговора без ПДВ-а, са роком трајања који је 30 (тридесет) дана дужи од истека рока за коначно извршење посла.

Додатно обезбеђење се предаје Наручиоцу у моменту закључења уговора.

**8.17. Елементе уговора о којима ће се преговарати и начин преговарања, у случају спровођења преговарачког поступка: /.**

**8.18. Врста критеријума за доделу уговора, сви елементи критеријума на основу којих се додељује уговор, који морају бити описани и вредносно изражени, као и методологију за доделу пондера за сваки елемент критеријума која ће омогућити накнадну објективну проверу оцењивања понуда:**

Критеријум за доделу уговора за јавну набавку радова - Инвестиционо одржавање просторија Факултета, број ЈНМВ 33/13 је **најнижа понуђена цена.**

**8.19. Елементи критеријума на основу којих ће наручилац извршити доделу уговора у ситуацији када постоје две или више понуда са једнаким бројем пондера или истом понуђеном ценом:**

Уколико буду поднете две или више понуда са истом ценом, предност ће имати понуда понуђача који нуди краћи рок извршења радова а који не угрожава квалитет извршења обавезе.

Уколико буду поднете две или више понуда са истом ценом и истим роком извршења, предност ће имати понуда понуђача са дужим роком плаћања.

**8.20. Обавештење о томе да је понуђач дужан да при састављању своје понуде наведе да је поштовао обавезе које произилазе из важећих прописа о заштити на раду, запошљавању и условима рада, заштити животне средине, као и да гарантује да је ималац права интелектуалне својине:**

Понуђач је дужан да при састављању понуде изричито наведе да је поштовао обавезе које произилазе из важећих прописа о заштити на раду, запошљавању и условима рада, заштити животне средине.

Понуђач гарантује да је ималац права интелектуалне својине.

Изјава садржана у обрасцима бр.5 и бр. 7.

**8.21. Обавештење да накнаду за коришћење патената, као и одговорност за повреду заштићених права интелектуалне својине трећих лица сноси понуђач:**

Накнаду за коришћење патената, као и повреду заштићених права интелектуалне својине трећих лица сноси понуђач.

#### **8.22. Обавештење о начину и року подношења захтева за заштиту права понуђача:**

Захтев за заштиту права може да поднесе понуђач односно свако заинтересовано лице или пословно удружење у њихово име.

Захтев за заштиту права подноси се Републичкој комисији, а предаје наручиоцу. Примерак захтева за заштиту права подносилац истовремено доставља Републичкој комисији. Захтев за заштиту права се доставља непосредно, електронском поштом на email: martinovic@tf.uns.ac.rs, факсом на број: 021/450-413 или препорученом поштом са повратницом.

Захтев за заштиту права се може поднети у току целог поступка јавне набавке, против сваке радње наручиоца осим уколико Законом није другачије одређено.

Подносилац захтева за заштиту права дужан је да уз Захтев за заштиту права достави доказ о уплати таксе у износу од 40.000,00 динара. Износ уплатити на рачун буџета Републике Србије, број рачуна: 840-742221843-57, шифра плаћања 153, модел 97 позив на број 50-016, сврха уплате: Републичка административна такса за захтев за заштиту права број јавне набавке, прималац уплате: Буџет Републике Србије.

Захтев за заштиту права којим се оспорава врста поступка, садржина позива за подношење понуда или конкурсне документације сматраће се благовременим уколико је примљен од стране наручиоца најкасније 3 (три) дана пре истека рока за подношење понуда без обзира на начин достављања.

После доношења одлуке о додели уговора из члана 108. Закона или Одлуке о обустави поступка јавне набавке из члана 109. Закона, рок за подношење захтева за заштиту права је 5 (пет) дана од дана пријема одлуке.

Захтевом за заштиту права не могу се оспоравати радње наручиоца предузете у поступку јавне набавке ако су подносиоцу захтева били или могли бити познати разлози за његово подношење пре истека рока за подношење захтева из члана 149. став 3. Закона о јавним набавкама, а подносилац захтева га није поднео пре истека тог рока.

Ако је у истом поступку јавне набавке, поново поднет захтев за заштиту права од стране истог подносиоца захтева, у том захтеву се не могу оспоравати радње наручиоца за које је подносилац захтева знао или могао знати приликом подношења претходног захтева.

О поднетом захтеву за заштиту права наручилац обавештава све учеснике у поступку јавне набавке, односно објављује обавештење о поднетом захтеву на Порталу јавних набавки, најкасније у року од 2 (два) дана од дана пријема захтева за заштиту права.

#### **8.23. Обавештење о року за закључење уговора:**

Уговор о јавној набавци ће бити закључен са понуђачем којем је додељен уговор у року од 8 (осам) дана, од дана протеча рока за подношење захтева за заштиту права из члана 149. Закона.

Наручилац ће, у складу са чланом 112. став 2. тачка 5. Закона, пре истека рока за подношење захтева за заштиту права, закључити уговор о јавној набавци ако је поднета само једна понуда.

Ако понуђач чија је понуда изабрана као најповољнија одбије да закључи уговор о јавној набавци, наручилац може да закључи уговор са првим следећим најповољнијим понуђачем.

**ОБРАЗАЦ ПОНУДЕ**

Понуда бр. \_\_\_\_\_ од \_\_\_\_\_ за јавну набавку радова - Инвестиционо одржавање просторија Факултета ЈНМВ број 33/13

**I ОПШТИ ПОДАЦИ О ПОНУЂАЧУ**

<b>Назив понуђача</b>	
<b>Адреса понуђача</b>	
<b>Матични број</b>	
<b>ПИБ</b>	
<b>Број текућег рачуна и назив банке</b>	
<b>Одговорна особа (потписник уговора)</b>	
<b>Телефон</b>	
<b>Телефакс</b>	
<b>Електронска пошта</b>	
<b>Особа за контакт</b>	

**II Понуду подносим (заокружити):**

1. самостално
2. са подизвођачем
3. као заједничку понуду

**Напомена:** заокружити начин подношења понуде и уписати податке о подизвођачу (III табела обрасца понуде) уколико се понуда подноси са подизвођачем, односно податке о свим учесницима заједничке понуде (IV табела обрасца понуде), уколико понуду подноси група понуђача.

### III ПОДАЦИ О ПОДИЗВОЂАЧУ

<b>1.Назив подизвођача</b>	
<b>Адреса</b>	
<b>Матични број</b>	
<b>ПИБ</b>	
<b>Број текућег рачуна и назив банке</b>	
<b>Део предмета набавке коју ће извршити подизвођач</b>	
<b>Процент укупне вредности набавке коју ће извршити подизвођач</b>	
<b>Телефон</b>	
<b>Телефакс</b>	
<b>Електронска пошта</b>	
<b>Особа за контакт</b>	
<b>2.Назив подизвођача</b>	
<b>Адреса</b>	
<b>Матични број</b>	
<b>ПИБ</b>	
<b>Број текућег рачуна и назив банке</b>	
<b>Део предмета набавке коју ће извршити подизвођач</b>	
<b>Процент укупне вредности набавке коју ће извршити подизвођач</b>	
<b>Телефон</b>	
<b>Телефакс</b>	
<b>Особа за контакт</b>	

**Напомена:** Табелу „Подаци о подизвођачу“ попуњавају само они понуђачи који понуду подносе са подизвођачем. Уколико понуђач наступа са већим бројем подизвођача од места предвиђених у табели потребно је да се наведени образац копира у довољном броју примерака, да се попуни и достави за сваког подизвођача.

На месту у табели које је предвиђено за део предмета набавке коју ће извршити подизвођач потребно је описати врсту добара, радова или услуга што се може учинити прецизним описивањем или навођењем позиција у оквиру спецификације које ће понуђач поверити подизвођачу.

#### IV ПОДАЦИ О УЧЕСНИКУ У ЗАЈЕДНИЧКОЈ ПОНУДИ

<b>1. Назив учесника у заједничкој</b>	
<b>Адреса</b>	
<b>Матични број</b>	
<b>ПИБ</b>	
<b>Број текућег рачуна и назив банке</b>	
<b>Телефон</b>	
<b>Телефакс</b>	
<b>Електронска пошта</b>	
<b>Особа за контакт</b>	
<b>2. Назив учесника у заједничкој</b>	
<b>Адреса</b>	
<b>Матични број</b>	
<b>ПИБ</b>	
<b>Број текућег рачуна и назив банке</b>	
<b>Телефон</b>	
<b>Телефакс</b>	
<b>Електронска пошта</b>	
<b>Особа за контакт</b>	

**Напомена:** Табелу „Подаци о учеснику заједничке понуде“ попуњавају само они понуђачи који подносе заједничку понуду. Уколико заједничка понуда обухвата већи број понуђача од места предвиђених у табели, потребно је да се наведени образац копира у довољном броју примерака, да се попуни и достави за сваког понуђача.

## У ОПИС ПРЕДМЕТА НАБАВКЕ

Инвестиционо одржавање просторија Факултета, ЈНМВ 33/13

Укупна понуђена цена без ПДВ-а је \_\_\_\_\_ динара.

Укупна понуђена цена са ПДВ-ом је \_\_\_\_\_ динара.

**Начин плаћања:** вирмански, на рачун понуђача.

**Услови плаћања:** након извршења уговорених радова.

**Рок плаћања** \_\_\_\_\_ дана, рачунајући од дана завршетка посла и достављања фактуре оверене и потписане од стране Надзорног органа Наручиоца (не може бити краћи од 5 дана нити дужи од 10 дана).

**Рок за извођење радова** \_\_\_\_\_ дана од почетка извођења радова (не сме бити дужи од 30 календарских дана).

Гарантни рок \_\_\_\_\_ од дана примопредаје радова (најмање 12 месеци).

Рок важења понуде је \_\_\_\_\_ дана од дана отварања понуда (не може бити краћи од 60 дана).

**Место и датум**

**Понуђач**

\_\_\_\_\_  
М.П.

\_\_\_\_\_  
Потпис и печат овлашћеног лица

**НАПОМЕНА: Образац понуде** овлашћено лице понуђача мора да попуни, потпише и овери печатом, уколико наступа самостално или са подизвођачем.

Уколико понуђачи подносе заједничку понуду, група понуђача може да се определи да Образац понуде потписују, печатом оверавају сви понуђачи из групе понуђача или група понуђача може да одреди једног понуђача из групе који ће попунити, потписати и печатом оверити образац понуде уз приложено овлашћење које потписују и оверавају печатом сви понуђачи из групе понуђача.



## ТАБЕЛА ПОНУДЕ -ТЕХНИЧКА СПЕЦИФИКАЦИЈА (ПРЕДМЕР И ПРЕДРАЧУН РАДОВА)

За јавну набавку радова - Инвестиционо одржавање просторија Факултета, ЈНМВ 33/13

Бр. поз.	Опис радова	Јед. мере	Кол.	Произвођач	Једин. цена без ПДВ-а	Износ ПДВ-а	Јединична цена са ПДВ-ом	Укупна цена без ПДВ-а	Укупна цена са ПДВ-ом
1	2	3	4	5	6	7	8	9	10
1	<b>Грађевински, електро и столарски радови на II спрату Старе зграде Технолошког факултета Нови Сад</b>								
1.1	Облагање дрвеног преградног зида гипс картон плочама са обе стране зида, закачених на профиле, спојевима избандажирани, оглетовано.	m <sup>2</sup>	28						
1.2	Припрема за кречење, кречење зидова канцеларије и ново обложених зидова од гипсаних плоча одговарајућом полудисперзивном бојом.	m <sup>2</sup>	90						
1.3	Демонтажа постојећих утичница; прилагођавање електроинсталације, уштемавање кутија за уградњу модула са 5 места; Монтажа модула са три монофазне утичнице са једним местом размака између сваке утичнице; (3 модула, 15 модуларних места, 9 монофазних утичница) Aling Conel или одговарајући	комад	3						
1.4	Израда плакара димензија 320×250×40cm. Унутрашњост елемената је израђена од белог универа d=18mm, кантовано abs кант траком, d=0,4mm, Бели универ, Falco или одговарајући Фронт израдити од универа d=18mm, кантовано abs кант траком d=2mm. Универ, фронт: Kronospan или одговарајући Ручке од инокса GTV, Пољска или одговарајући Плакар се узрађује по скици у Прилогу.	комад	1						
1.5	Израда висећих елемената на зиду димензија 50×70×30cm. Унутрашњост елемената израдити од белог универа d=18mm кантовати abs кант траком d=0,4mm, Бели универ, Falco или одговарајући Фронт израдити од универа d=18mm, кантовати abs	комад	4						

	кант траком d=2mm. Универ, фронт: Kronospan или одговарајући Ручке од инокса GTV, Пољска или одговарајући Елемент се израђује по скици у Прилогу.									
1.6	Израда писаћег стола димензија 250×250×70 cm. Плоча стола је израђена од универа d=36mm (спајане две дебљине) и кантовати abs кант траком d=2mm. Kronospan или одговарајући Ноге стола су металик боје од алуминијума по избору наручиоца WIN Београд или одговарајући Сто се израђује по скици у Прилогу	комад	1							
1.7	Израда елемената на точкићима са фиокама димензија 58×45×45 cm. Елемент је израђен од универа d = 18mm, кантованог abs кант траком d = 2mm. Елемент се састоји од 4 фиоке. Kronospan или одговарајући Ручке од инокса GTV, Пољска или одговарајући	комад	4							
1.8	Израда клуб стола димензија 55×55×50+55×50×47cm. Клуб сто је израђен од универа d=18mm кантован abs кант траком d=2mm. Kronospan или одговарајући	комад	1							
1.9	Израда постоља за кућиште рачунара димензије 55×30×30cm од универа d=18mm, кантовано abs кант траком d=2mm. Постоље је на точкићима. Kronospan или одговарајући	комад	2							
1.10	Израда клизних врата димензија 210 x 110cm. Клизна врата су израђена од универа d=18mm кантовано abs кант траком d=2mm. Са ручкама од алуминијума и квалитетним клизним механизмом. Kronospan или одговарајући	комад	1							
<b>УКУПНА ЦЕНА РАДОВА (без ПДВ-а и са ПДВ-ом)</b>										

Бр. поз.	Опис радова	Јед. мере	Кол.	Произвођач	Једин. цена без ПДВ-а	Износ ПДВ-а	Јединична цена са ПДВ-ом	Укупна цена без ПДВ-а	Укупна цена са ПДВ-ом
1	2	3	4	5	6	7	8	9	10
2.	Извођење грађевинских, електро и столарских радова у канцеларијама захваћеним пожаром IV спрат Стара зграда								
2.1	Изношењене неупотребљивих ствари из канцеларија	паушално							
2.2	Усисавање гаражи са зидова, прање зидова, гуљење оштећених делова зидова, чишћење прозора, изношење поломљеног стакла и осталог смећа	m <sup>2</sup>	270						
2.3	Демонтажа и преправка постојеће електроинсталације- скидање и замена каблова око места пожара сса 50m замена аутоматских осигурача ком 2 испитивање остатка електроинсталације	паушално							
2.4	Демонтажа постојећих растера	комад	6						
2.5	Израда монолитног плафона од гипсаних плоча, закаченог на металне профиле спуштених на металне висилице	m <sup>2</sup>	35						
2.6	Импрегнација, глетовање и фарбање свих површина бојама са аромом тј. мирисом	m <sup>2</sup>	220						
2.7	Набавка и монтажа надградних растер светилки, 2 x 36W, Stellar или одговарајући	комад	6						
2.8	Чишћење преградних врата између канцеларија припрема површина за фарбање шмирглањем, поновно чишћење и потом фарбање	комад	4						
2.9	Чишћење прозора, припрема дрвених површина за фарбање шмирглањем, поновно чишћење и потом фарбање	m <sup>2</sup>	56						
2.10	Фарбање радијатора - 84 ребра	ребро	84						
2.11	Уградња нових прекидача Aling Conel или одговарајући	комад	2						
2.12	Уградња нових утичница Aling Conel или одговарајући	комад	23						
2.13	Чишћење ормана, припрема површина за фарбање шмирглањем, поновно чишћење и потом фарбање	m <sup>2</sup>	85						

2.14	Замена поломљених стаклених површина стаклом дебљине 4mm	m <sup>2</sup>	35						
2.15	Замена димних сензора, замена јављача, индикатора и инсталације	комад	2						
2.16	Одвоз смећа на градску депонију	паушално							
2.17	Израда кухињских елемената димензија 80×55×40cm Унутрашњост елемената је израђена од белог универа d=18mm, кантовано abs кант тракама d=0,4mm Бели универ, Falco или одговарајући Фронтони од универа d =18mm, кантовани abs кант тракама d = 2mm Egger или одговарајући, светли храст	комад	4						
2.18	Поправка и замена изгорелих делова од шпера d=4mm изнад уградних ормана и преграђивање горњег дела уградног ормана од фурниране иверице d =18mm. Kronospan или одговарајуће	паушално							
2.18	Замена нагорелих врата од лабораторијског стола, димензија 28 x 58 cm d =18mm од природног фурнира; Kronospan или одговарајуће	комад	2						
2.19	Замена нагорелих врата од лабораторијског стола, димензија 60 x 60 cm Kronospan или одговарајуће	комад	1						
2.20	Замена нагорелих фронтони уградних ормана димензија 208×50 cm. Фронтони су од иверице d =18mm, пресвучени природним фурниром, фронтони се затим лакирају квалитетним полиуретанским лаком. Kronospan или одговарајуће	комад	6						
2.21	Замена нагорелих фронтони уградних ормана димензија 208×60 cm; Фронтони су од иверице d =18mm, пресвучени природним фурниром, фронтони се затим лакирају квалитетним полиуретанским лаком. Kronospan или одговарајуће	комад	3						
2.22	Демонтажа старих и монтажа нових алу-венедијанера димензије 123mm x 140mm, Vipol или одговарајући	комад	6						

2.23	Демонтажа старих и монтажа нових Алу-венетијанера димензија 125mm x 85mm, Vipol или одговарајући	комад	6						
2.24	Сервисирање клима уређаја захваћеног димом и чађи, чишћење филтера, замена фреона и комплетан преглед уређаја	комад	1						
<b>УКУПНА ЦЕНА РАДОВА (без ПДВ-а и са ПДВ-ом)</b>									

Бр. поз.	Опис радова	Јед. мере	Кол.	Произвођач	Јединична цена без ПДВ-а	Износ ПДВ-а	Јединична цена са ПДВ-ом	Укупна цена без ПДВ-а	Укупна цена са ПДВ-ом
1	2	3	4	5	6	7	8	9	10
<b>3</b>	<b>Грађевински радови на III спрату, у канцеларијама 12,12а,12б</b>								
3.1	Рушење преградног зида између канцеларија 12 и 12а	m <sup>2</sup>	19						
3.2	Скидање паркета у канцеларијама 12а и 12б	m <sup>2</sup>	17						
3.3	Демонтажа дрвених ормана у свим канцеларијама и њихово одвожење	паушално							
3.4	Скидање плочица са зидова	m <sup>2</sup>	30						
3.5	Вађење постојећег штока	комад	2						
3.6	Затварање врата на прегради између канцеларија гипс плочама са испуном од камене вуне дебљине 25cm	m <sup>2</sup>	2						
3.7	Избијање врата у зиду до ходника	комад	2						
3.8	Израда преградног зида од металних профила, обострано обложеног гипсаним плочама, са испуном од камене вуне и најлоном између	m <sup>2</sup>	19						
3.9	Монтажа врата у избијене отворе и њихово фарбање у одговарајућу боју	комад	2						
3.10	Замена старих монофазних утичница Aling Conel или одговарајући	комад	15						

3.11	Премештање постојеће електричне инсталације у ново направљени гисани зид	паушално							
3.12	Извлачење нових монофазних утичница каблом дебљине 3x2.5 mm <sup>2</sup> , дужине 30m и осигурачима 16A	комад	2						
3.13	Демонтажа постојеће расвете	комад	4						
3.14	Премештање старе (постојеће) расвете и монтажа на одговарајућу позицију	комад	4						
3.15	Набавка и постављање ламината дебљине 8mm и украјање лајсни	m <sup>2</sup>	44						
3.16	Изношење и одвожење шута и смећа на градску депонију	паушално							
3.17	Демонтажа и блиндирање канализационе, водоводне и гасоводне инсталације	комад	1						
3.18	Припрема зидова за глетовање, глетовање зидова и кречење две руке, у одговарајућу полудисперзивну боју	m <sup>2</sup>	210						
3.19	Демонтажа клима уређаја као и његова поновна монтажа	комад	1						
3.20	Брушење и лакирање паркета у три руке двокомпонентним лаком	m <sup>2</sup>	26						
3.21	Замена старе паркет лајсне новом дрвеном храстовом висине 18mm	m	22						
<b>УКУПНА ЦЕНА РАДОВА (без ПДВ-а и са ПДВ-ом)</b>									

### **Упутство како да се понуни табела.**

Табела се попуњава према следећем упутству

У колону 5 понуђач уписује назив произвођача у оним редовима у којима је наведено име понуђача или одговарајући.

У колону 6 понуђач уписује јединичну цену без ПДВ-а.

У колону 7 понуђач уписује износ ПДВ-а.

У колону 8 понуђач уписује јединичну цену са ПДВ-ом.

У колону 9 понуђач уписује цену за укупну количину без ПДВ-а.

У колону 10 понуђач уписује цену за укупну количину са ПДВ-ом.

**РЕКАПИТУЛАЦИЈА**

Бр. поз.	Опис радова	Укупна цена без ПДВ-а	Укупна цена са ПДВ-ом
1	Грађевински, електро и столарски радови на II спрату Старе зграде Технолошког факултета Нови Сад		
2	Извођење грађевинских, електро и столарских радова у канцеларијама захваћеним пожаром IV спрат Стара зграда		
3	Грађевински радови на III спрату, у канцеларијама 12,12а,12б		
Укупан збир позиција 1+2+3			

**Место и датум****Понуђач**

М. П.

\_\_\_\_\_  
потпис овлашћеног лица

**НАПОМЕНА:** Образац табеле Понуде, овлашћено лице понуђача мора да попуни, потпише и овери печатом, уколико наступа самостално или са подизвођачем.

Уколико понуђачи подносе заједничку понуду, група понуђача може да се определи да Образац табеле потписују, печатом оверавају сви понуђачи из групе понуђача или група понуђача може да одреди једног понуђача из групе који ће попунити, потписати и печатом оверити образац понуде уз приложено овлашћење које потписују и оверавају печатом сви понуђачи из групе понуђача.

## 11. МОДЕЛ УГОВОРА

о набавци радова - Инвестиционо одржавање просторија Факултета

**Напомена:** Наручилац наводи да је понуђач у обавези да попуни, потпише и овери печатом модел уговора, чиме потврђује да прихвата све елементе Модела уговора. У случају подношења понуде са учешћем подизвођача, Модел уговора потписује и оверава печатом понуђач а у случају подношења заједничке понуде, онај понуђач који је означен да ће у име свих понуђача потписати уговор, а све према споразуму којим се чланови групе међусобно а и према наручиоцу обавезују на извршење предметне јавне набавке и који достављају у оквиру понуде.

У случају подношења заједничке понуде, у моделу уговора морају бити наведени сви чланови групе понуђача, односно сви подизвођачи, у случају подношења понуде са подизвођачем)

закључен дана\* \_\_\_\_\_ 2013. године (\*попуњава Наручилац приликом закључења уговора), у Новом Саду, између:

### Уговорне стране:

**1. Универзитет у Новом Саду, Технолошки факултет Нови Сад**, ул. Булевар цара Лазара бр. 1, Нови Сад, ПИБ 100721916, матични број 8055203, кога заступа в. д. декана, проф. др Золтан Заварго, у даљем тексту Наручилац

**2. Понуђач** \_\_\_\_\_ са седиштем у \_\_\_\_\_, улица \_\_\_\_\_, број \_\_\_\_\_, ПИБ \_\_\_\_\_, матични број \_\_\_\_\_, рачун број \_\_\_\_\_, код пословне банке \_\_\_\_\_, кога заступа \_\_\_\_\_,

Са заједничким понуђачем/понуђачима	
Са подизвођачем/подизвођачима	

у даљем тексту Извођач.

Уговорне стране сагласно констатују:

- да је Наручилац, на основу Закона о јавним набавкама ("Службени гласник РС", број 124/12), и других подзаконских аката којима се уређује поступак јавне набавке, спровео поступак јавне набавке мале вредности, број: ЈНМВ 33/13, чији је предмет набавка радова - Инвестиционо одржавање просторија Факултета и

- да је Извођач доставио Понуду број: \_\_\_\_\_ од \_\_\_\_\_ 2013.године са техничком спецификацијом (предмер и предрачун радова) и које се налазе у прилогу Уговора и чине његов саставни део (у даљем тексту Понуда).



## **Члан 1.**

Предмет Уговора је набавка радова - Инвестиционо одржавање просторија Факултета у свему према Уговору и Понуди испоручиоца које чине саставни део овог уговора.

Ради извршења радова који су предмет овог уговора, Извођач се обавезује да обезбеди радну снагу, материјал, грађевинску и другу опрему, изврши грађевинске, грађевинско- занатске и припремно - завршне радове, као и све друго неопходно за потпуно извршење радова који су предмет овог уговора.

## **Члан 2.**

Уговорне стране утврђују да цена за извођење радова из члана 1. Уговора износи укупно \_\_\_\_\_ динара без ПДВ-а, односно \_\_\_\_\_ са ПДВ-ом, а добијена је на основу јединичних цена количина из табеле понуде Извођача.

Уговорена цена је фиксна и не може се мењати, услед повећавања цене елемената на основу којих је одређена.

Осим вредности радова, добара и услуга неопходних за извршење Уговора, цена обухвата и трошкове организације локације извршења посла који је предмет Уговора, осигурања, као и све зависне трошкове Извођача.

## **Члан 3.**

Наручилац ће плаћање вршити у року од \_\_\_\_\_ дана по завршетку посла и достављању фактуре оверене и потписане од стране Надзорног органа Наручиоца.

## **Члан 4.**

Извођач се обавезује да радове који су предмет овог уговора изведе најкасније у року од \_\_\_\_\_ календарских дана, рачунајући од почетка извођења радова.

Почетак извођења радова у року од 2 дана од закључивања уговора.

## **Члан 5.**

Наручилац се обавезује да, пре почетка радова обезбеди вршење надзора над извршењем уговорних обавеза Извођача. Стручни надзор обухвата контролу и проверу квалитета извођења свих врста радова и примену прописа, стандарда и техничких норматива, проверу да ли постоје докази о квалитету материјала који се уграђују, давање упустава извођачу радова.

Стручни надзор може да врши лице које испуњава услове прописане Законом за одговорног пројектанта или одговорног извођача радова.

Наручилац ће писаним путем обавестити Извођача радова о лицу које ће у његово име вршити стручни надзор, као и о обиму његових овлашћења.

## **Члан 6.**

Наручилац се обавезује да омогући приступ објекту, колски и друге улазе.

## **Члан 7.**

Уколико Извођач не заврши радове који су предмет овог уговора у уговореном року, дужан је да плати уговорну казну у висини 0.2 % од укупно уговорене вредности за сваки дан закашњења.

Приликом исплате, Наручилац ће умањити износ на рачуну у случају кашњења са извршењем радова за износ уговорне казне дефинисане ставом 1. овог члана или упутити налог да му извођач уплати износ у висини уговорне казне.

За умањење новчаног износа рачуна из разлога наведених у претходном ставу Наручилац није обавезан да тражи сагласност Извођача али је дужан да га у року од осам дана писмено обавести о разлозима извршеног умањења.

## **Члан 8.**

Извођач се обавезује да радове који су предмет овог уговора изведе у складу са важећим прописима, техничким прописима, стандардима, техничком спецификацијом и овим уговором, и да по завршетку радова изведене радове преда Наручиоцу.

Извођач се обавезује да:

- испуни све уговорене обавезе стручно, квалитетно и у уговореном року;
- обезбеди довољну радну снагу на градилишту и благовремену испоруку уговореног материјала потребних за извођење уговором преузетих радова;
- решењем именује одговорног извођача радова на градилишту и да о томе одмах обавести Наручиоца, одмах након потписивања овог уговора;
- писаним путем упозори Наручиоца, а по потреби и стручни надзор о примени одредаба Закона, о наступању непредвиђених околности, које су од утицаја на извођење радова;
- обезбеди организацију места извођења радова на начин којим ће се обезбедити извођење радова које неће ометати нормално функционисање околних простора/улица саобраћаја, безбедност свих лица на градилишту, као и одговарајуће обезбеђење складишта својих материјала и слично, тако да се Наручилац ослобађа свих одговорности према државним органима, што се тиче безбедности, прописа о заштити животне средине и радно-правних прописа за време укупног трајања извођења радова до предаје радова Наручиоцу;
- се строго придржава мера заштите на раду и безбедности;
- омогући вршење надзора на објекту;
- уредно води сву документацију предвиђену законом и другим прописима Републике Србије, који регулишу ову област;

- поступи по свим основаним примедбама и захтевима датим на основу извршеног надзора и да у том циљу, у зависности од конкретне ситуације, о свом трошку, изврши поправку или рушење или поновно извођење радова, замену набављеног или уграђеног материјала, опреме, уређаја и постројења или убрзања извођења радова када је запао у доцњу у погледу уговорених рокова извођења радова;
- по завршеним радовима, у писаној форми, одмах обавести Наручиоца да је завршио радове.

#### **Члан 9.**

Извођач се обавезује да након изведених радова отклони сва евентуална оштећења настала у току извођења радова и са места рада повуче све раднике, уклони преостали неупотребљени материјал, опрему и средства за рад која је користио у току рада, очисти градилиште и околину од отпадака које је направио и уреди простор на којем је изводио радове, просторије које је евентуално користио у току извођења радова и земљиште око градилишта.

#### **Члан 10.**

Извођач се обавезује да у сваком тренутку заштити Наручиоца од свих одговорности према другим лицима, укључујући и раднике и представнике Наручиоца, од последица смрти, телесних повреда, оштећења имовине или других штета и губитака до којих може доћи у току извођења радова или у гарантном року и да надокнади Наручиоцу све штете или губитке које може да претрпи кроз одштетне захтеве тужилаца, осим уколико су штета или губитак настали искључиво кривицом Наручиоца.

#### **Члан 11.**

Извођач се обавезује да приликом примопредаје радова, Наручиоцу преда као средство финансијског обезбеђења за отклањање недостатака у гарантном року, регистровану бланко соло меницу са потписом и печатом Извођача са меничним овлашћењем на попуно од 10% износа уговорене вредности без ПДВ-а са клаузулама „неопозива, безусловна, без протеста и трошкова“, а у корист Наручиоца, што је услов за оверу окончане ситуације.

Бланко, соло меница мора бити безусловна, платива на први позив, не може садржати додатне услове за исплату, краће рокове од рокова које је одредио Наручилац, другачији износ од онога који је одредио Наручилац.

Менично писмо/овлашћење обавезно мора да садржи (поред осталих података) и тачан назив корисника меничног писма/овлашћења (Наручиоца), предмет јавне набавке – број и назив јавне набавке, износ на који се издаје – 10% од укупне вредности уговора у динарима без ПДВ-а, са навођењем рока важности 30 дана дужим од уговореног гарантног рока.

Истовремено предајом поменуте менице са меничним овлашћењем, Испоручилац се обавезује да Наручиоцу преда копије картона са депонованим потписима овлашћених лица, фотокопију ОП обрасца као и доказе о регистрацијама менице код Народне банке Србије (копија захтева за регистрацију менице, овереног од своје пословне банке).

Средство обезбеђења за отклањање недостатака у гарантном року Наручилац може да наплати уколико Извођач не отпочне са отклањањем недостатака у року од 5 дана од дана пријема писаног позива Наручиоца.

Потписом овог уговора Извршилац даје своју безусловну сагласност Наручиоцу да може реализовати депоновану меницу у случају да Извршилац не поступи на начин из претходног става.

#### **Члан 12.**

Гарантни рок за изведене радове износи \_\_\_\_\_ месеци, рачунајући од дана примопредаје радова. За уграђене материјале, опрему, уређаје и постројења важи гарантни рок у складу са условима произвођача.

#### **Члан 13.**

Извођач је дужан да у току гарантног рока, на први писани позив Наручиоца, отклони о свом трошку све недостатке који се односе на уговорени квалитет изведених радова и уграђених материјала, као и сва оштећења проузрокована овим недостацима.

Ако Извођач не приступи извршењу своје обавезе из претходног става у року од 5 дана по пријему писаног позива од стране Наручиоца, Наручилац је овлашћен да за отклањање недостатака ангажује друго правно или физичко лице, на терет Извођача.

#### **Члан 14.**

Уколико Наручилац, а преко Надзорног органа, утврди да уграђени материјал и опрема не одговарају стандардима и техничким прописима, одбија их и забрањује њихову употребу. У случају спора меродаван је налаз овлашћене организације за контролу квалитета.

Извођач је дужан да о свом трошку обави одговарајућа испитивања материјала који је уграђен у објекат. Поред тога, он је одговоран уколико употреби материјал који не одговара квалитету.

У случају да је због употребе неквалитетног материјала угрожена безбедност објекта, Наручилац има право да тражи да Извођач поруши изведене радове и да их о свом трошку поново изведе у складу са техничком спецификацијом и уговорним одредбама. Уколико Извођач у одређеном року то не учини, Наручилац има право да ангажује другог извођача радова искључиво на терет Извођача.

#### **Члан 15.**

Извођач радова може извођење појединих радова поверити другом лицу (подизвођачу), али само ако га је навео у понуди. Уступање радова подизвођачу нема утицаја на правне односе између Наручиоца и Извођача, односно Извођач у потпуности одговара Наручиоцу за извршење уговорених обавеза.

#### **Члан 16.**

Наручилац има право на једностранни раскид Уговора у следећим случајевима:

- уколико Извођач касни са извођењем радова дуже од 7 календарских дана, као и ако Извођач не изводи радове у складу са техничком спецификацијом или из неоправданих разлога прекине са извођењем радова;
- уколико изведени радови не одговарају прописима или стандардима за ту врсту радова и квалитету наведеном у понуди Извођача, а Извођач није поступио по примедбама стручног надзора;
- у случају недостатка средстава за његову реализацију.

#### **Члан 17.**

Накнадни и додатни радови, уколико нису одобрени од стране Наручиоца и оверени од стране надзорног органа неће бити плаћени.

#### **Члан 18.**

Уговор се раскида изјавом у писаној форми која се доставља другој уговорној страни и са отказним роком од 15 дана од дана достављања изјаве.

У случају једностраног раскида уговора, Извођач је дужан да изведене радове обезбеди од пропадања и да их записнички преда комисији коју образује Наручилац.

#### **Члан 19.**

За све што овим уговором није посебно утврђено примењују се одредбе Закона о облигационим односима и Закона о планирању и изградњи.

#### **Члан 20.**

Све евентуалне спорове уговорне стране ће решавати споразумно.

Уколико до споразума не дође, уговара се надлежност Привредног суда у Новом Саду.

#### **Члан 21.**

Овај уговор је сачињен у 6 (шест) једнаких примерака од којих 4 (четири) примерка задржава Наручилац, а 2 (два) примерка Извођач.

**НАРУЧИЛАЦ**

**ИЗВОЂАЧ**

---

**проф. др Золтан Заварго,  
в.д. декана**

## ОБРАЗАЦ ТРОШКОВА ПРИПРЕМЕ ПОНУДЕ

За јавну набавку радова - Инвестиционо одржавање просторија Факултета  
у поступку јавне набавке мале вредности, редни број 33/13.

ПОНУЂАЧ: \_\_\_\_\_

ОБРАЗАЦ ТРОШКОВА ПРИПРЕМЕ ПОНУДЕ	
Врста трошка	Вредност
<b>Укупан износ трошкова припремања понуде</b>	

ИМЕ И ПРЕЗИМЕ ОВЛАШЋЕНОГ ЛИЦА  
ПОНУЂАЧА

ПОТПИС ОВЛАШЋЕНОГ ЛИЦА

М. П.

**Напомена:** Од понуђача се захтева да наведе све елементе који чине трошкове припреме понуде.

Трошкове припреме и подношења понуде сноси искључиво понуђач и не може тражити од наручиоца накнаду трошкова.

Ако је поступак јавне набавке обустављен из разлога који су на страни наручиоца, наручилац је дужан да понуђачу надокнади трошкове израде узорка или модела, ако су израђени у складу са техничким спецификацијама наручиоца и трошкове прибављања средства обезбеђења, под условом да је понуђач тражио накнаду тих трошкова у својој понуди.

**Достављање овог обрасца није неопходно.**

У случају достављања овог обрасца овлашћено лице понуђача мора да попуни, потпише и овери печатом Образац, уколико наступа самостално или са подизвођачем. У

случају достављања овог обрасца од стране учесника заједничке понуде, група понуђача може да се определи да Образац потписују, печатом оверавају сви понуђачи из групе понуђача или група понуђача, може да одреди једног понуђача из групе који ће попунити, потписати и печатом оверити Образац уз приложено овлашћење које потписују и оверавају печатом сви понуђачи из групе понуђача.

**ОБРАЗАЦ ИЗЈАВЕ О НЕЗАВИСНОЈ ПОНУДИ**

На основу члана 26. Закона о јавним набавкама ("Сл.гл.РС", број 124/2012) понуђач

\_\_\_\_\_ из \_\_\_\_\_ даје:

**ИЗЈАВУ  
О НЕЗАВИСНОЈ ПОНУДИ**

Под пуном материјалном и кривичном одговорношћу потврђујем да сам Понуду за јавну набавку радова - Инвестиционо одржавање просторија Факултета у поступку јавне набавке мале вредности, редни број 33/13, поднео независно, без договора са другим понуђачима или заинтересованим лицима.

Датум: \_\_\_\_\_

ИМЕ И ПРЕЗИМЕ ОВЛАШЋЕНОГ ЛИЦА  
ПОНУЂАЧА

ПОТПИС ОВЛАШЋЕНОГ ЛИЦА

М. П.

*Напомена:*

*У случају постојања основане сумње у истинитост Изјаве о независној понуди, наручилац ће одмах обавестити организацију надлежну за заштиту конкуренције. Организација надлежна за заштиту конкуренције, може понуђачу, односно заинтересованом лицу изрећи меру забране учешћа у поступку јавне набавке, ако утврди да је понуђач односно заинтересовано лице повредило конкуренцију у поступку јавне набавке у смислу закона којим се уређује заштита конкуренције. Мера забране учешћа у поступку јавне набавке може трајати до две године. Повреда конкуренција представља негативну референцу у смислу члана 82. став 1. тачка 2. Закона.*

*Образац изјаве овлашћено лице понуђача мора да попуни, потпише и овери печатом.*

*Уколико понуђачи подноси понуду са подизвођачем или заједничку понуду, Образац изјаве мора бити попуњен, оверен и потписан од стране овлашћеног лица сваког подизвођача, односно сваког понуђача из групе понуђача. **Изјаву копирати у довољном броју примерака.***

**ИЗЈАВА ПОНУЂАЧА О ПОСЕТИ ЛОКАЦИЈЕ НА КОЈОЈ ЋЕ СЕ ИЗВОДИТИ РАДОВИ**

Назив и адреса понуђача \_\_\_\_\_  
 Место \_\_\_\_\_

Изјављујемо да смо дана \_\_\_\_\_, посетили локацију која је предмет јавне набавке мале вредности радова - Инвестиционо одржавање просторија Факултета, број ЈНМВ 33/13 и стекли увид у све информације које су неопходне за припрему понуде. Такође, изјављујемо да смо упознати са свим условима извршења посла, и да они сада видљиви и као такви не могу бити основ за било какве накнадне промене у цени.

Представник Понуђача који је извршио увид:

**ПОТВРЂУЈЕМ**  
**Представник Наручиоца:**

\_\_\_\_\_  
 (Име и презиме)

\_\_\_\_\_  
 (Име и презиме)

\_\_\_\_\_  
 (потпис)

\_\_\_\_\_  
 (потпис)

Име и презиме овлашћеног лица  
 понуђача

М.П.

\_\_\_\_\_  
 Потпис овлашћеног лица

**Напомена: приликом посете локације, понети образац** како би представник наручиоца могао својим потписом да потврди обилазак места извођења радова. На лицу места уписаће се подаци о датуму увида, представнику понуђача који је извршио увид. Попуњен и потписан образац обавезно доставити уз понуду.



**ПРИЛОГ – СКИЦЕ ЗА ИЗРАДУ ПЛАКАРА, ВИСЕЋЕГ ЕЛЕМЕНТА И СТОЛА**

СКИЦА ЗА ИЗРАДУ ПЛАКАРА

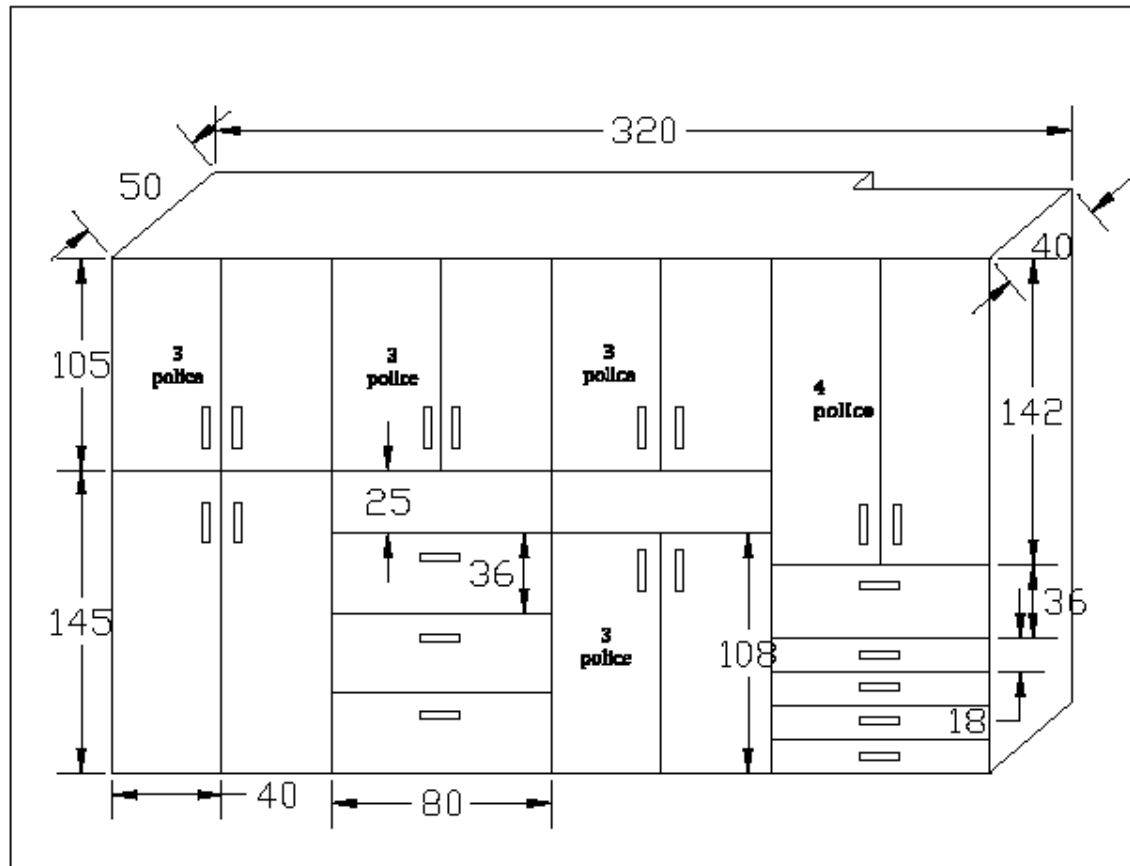

**СКИЦА ЗА ИЗРАДУ ВИСЕЋЕГ ЕЛЕМЕНТА**

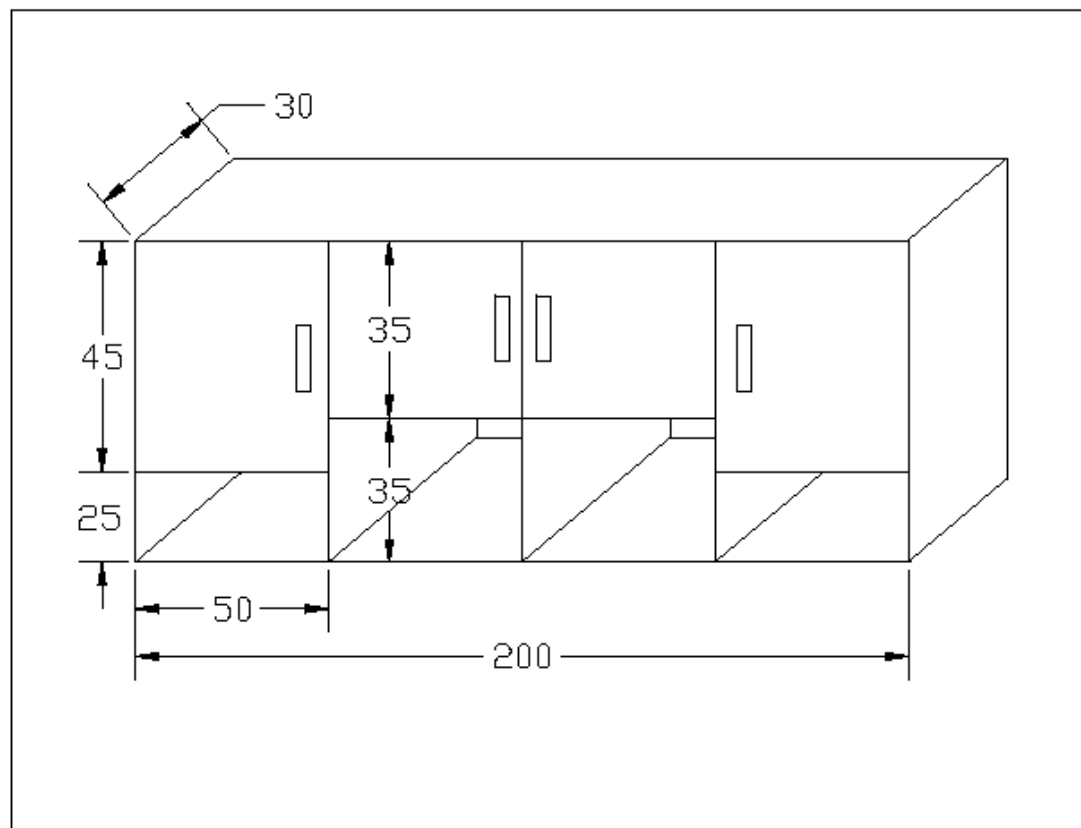

**СКИЦА ЗА ИЗРАДУ СТОЛА**

